

Elegir los estudios universitarios es, sin duda, la decisión más importante con la que debéis enfrentaros los estudiantes de Bachillerato. Esta decisión, que condicionará tu futuro personal y profesional, no debe ser improvisada y ha de tener en cuenta tus intereses, capacidades, y condiciones personales, así como la situación del mercado de trabajo.

La presente colección de *Cuadernos de Orientación: "Respondiendo a tus preguntas"* trata de ayudarte a que reflexiones y puedas tomar una decisión madura y realista sobre tus futuros estudios y profesión. En ella encontrarás respuesta a tus preguntas sobre las diversas carreras y profesiones que te interesan. En qué consiste la carrera, qué se estudia, qué dificultades presenta, qué opinan los propios estudiantes, qué otros estudios afines existen, qué motivaciones y capacidades son más convenientes, qué salidas y perspectivas profesionales existen, etc.

Esta colección, realizada por la Consejería de Empleo y Mujer de la Comunidad de Madrid y la Fundación Universidad-Empresa, puede ser de gran utilidad para alumnos de ESO y de Bachillerato, pero también constituye un importante material de apoyo para los Departamentos de Orientación de los Centros de Enseñanza Secundaria, un instrumento imprescindible para que los tutores lo utilicen en las sesiones de tutoría con alumnos, a fin de que, de forma progresiva, cada uno vaya descubriendo su verdadera vocación, la profesión a la que quiere dedicarse. Igualmente, estos Cuadernos podrán servir de base para un diálogo en familia, a fin de que los padres puedan prestar a sus hijos el apoyo y consejo necesario en la toma de esta importante decisión.



Respondiendo a tus preguntas. >>>

¿Quiero estudiar... comunicación audiovisual?

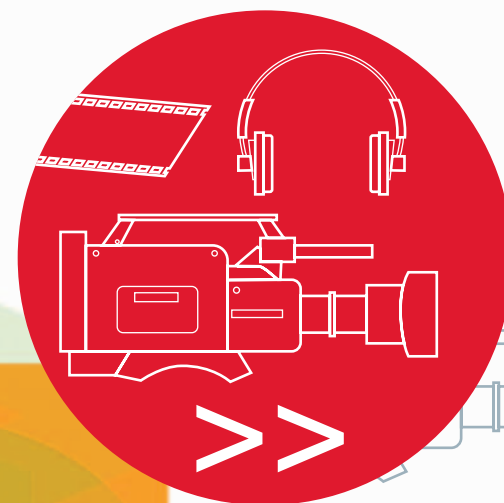
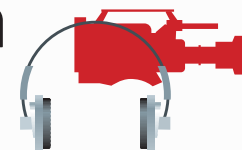

CUADERNOS DE ORIENTACIÓN N° 9

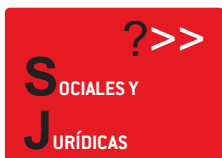

Respondiendo a tus preguntas.

¿Quiero estudiar... comunicación audiovisual?



Cuadernos de Orientación nº9

**Edita:**

Dirección General de Empleo
Consejería de Empleo y Mujer de la Comunidad de Madrid
Santa Hortensia 30
28002 Madrid
www.madrid.org

Con la colaboración de:

Fundación Universidad-Empresa
Serrano Jover 5
28015 Madrid
www.fue.es

Dirección y asesoramiento:

Félix Guinea Caubilla

Diseño y maquetación:

Jorge Menduiña Echevarría

Impresión:

Gráficas Arias Montano, S.A.
Ctra. de San Martín de Valdeiglesias, km. 4,400
Polígono Industrial 6 de Móstoles
Puerto Neveros s/n
28935 Móstoles (Madrid)

Depósito Legal:

M. 42.417-2005

Para más información sobre la metodología utilizada por la Dirección General de Empleo para obtener los datos de Perspectivas Profesionales, así como los últimos datos disponibles, acceder en www.madrid.org a la página de la Consejería de Empleo y Mujer, y desde allí a la Dirección General de Empleo.



Introducción	i	05
¿Quiero estudiar en la universidad?	1	06
Forma de utilizar este cuaderno	2	07
¿Qué es Comunicación Audiovisual?	3	12
¿Cómo se accede a los estudios de Comunicación Audiovisual?	4	13
¿Qué materias se estudian?	5	14
¿Es una carrera difícil?	6	19
¿Cuánto tiempo duran los estudios?	7	19
¿Puedo acceder a otros estudios desde esta carrera?	8	20
¿Qué estudios afines existen?	9	21

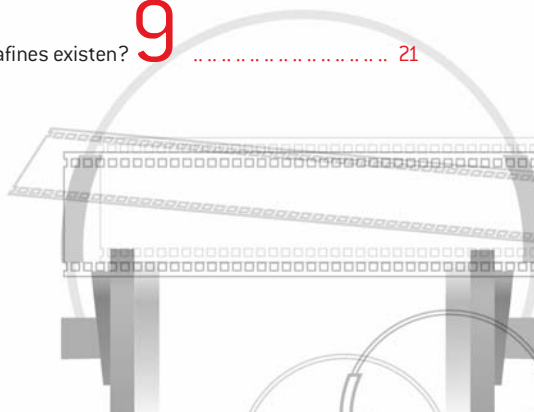



¿Seré capaz de estudiar esta carrera y desempeñar esta profesión?	10 22
¿Qué opinan los estudiantes de Comunicación Audiovisual?	11 25
¿Qué opinan los profesionales?	12 27
¿Qué salidas profesionales existen?	13 29
¿Qué perspectivas profesionales hay para el futuro?	14 31
¿Cómo puedo completar mi formación después de graduarme?	15 32
¿Dónde se puede estudiar Comunicación Audiovisual?	16 32
¿Cuándo me puedo matricular?	17 36
¿Estoy preparado para elegir?	18 37
Anexo	A 40

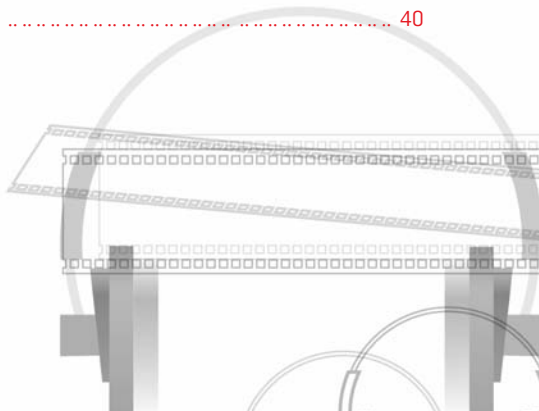



INTRODUCCIÓN



“Respondiendo a tus Preguntas” quiere ser un instrumento que te ayude a clarificar esas cuestiones que, como estudiante, te planteas respecto a tu futuro y al camino que vas a seguir para prepararte y llegar, con las mejores garantías de éxito, a tu incorporación a la vida activa.

¿Quiero seguir estudiando? ¿Me gustará esta carrera? ¿Seré capaz de terminar estos estudios? ¿Me gusta el tipo de vida de estos profesionales? ¿Debo seguir los consejos de mis padres o lo que dicen mis amigos? ¿Cómo será mi futuro?

Sabes que tu futuro será lo que tú elijas que sea, lo que tú comiences a construir desde ahora. Pero, ¿Qué futuro quieres para ti? ¿Hacia dónde quieres dirigirte? Son preguntas para las que, de momento, no tienes respuesta. No te preocupes. Son pocos los que, a tu edad, tienen claro a qué profesión se quieren dedicar. Pero, para poder llegar a alguna parte, lo primero es saber a dónde se quiere llegar. No hay vientos favorables para quienes no saben a dónde van. Conocer tu meta, tu objetivo, deseárselo, ilusionarte con él, te ayudará a superar las dificultades que, sin duda, encontrarás en el camino.

La elección de tu futuro trabajo, de tu profesión, de los caminos que llevan a ella, es algo muy importante y no se puede dejar al azar, ni te debes dejar influir por la opinión de los amigos, o por la moda del momento. No puedes hacer esta elección de manera improvisada, sin tener un conocimiento adecuado de la profesión y de los estudios que te permiten acceder a ella. Tienes que dedicarte a conocer el mayor número de datos sobre las carreras y las profesiones que en principio te atraen: el plan de estudios, las especialidades posibles, las dificultades de los estudios, las salidas profesionales, el ejercicio de la profesión, etc.

El fracaso que actualmente se da en los primeros cursos de los estudios superiores, se debe, en muchos casos, a decisiones tomadas sin una buena información y una adecuada orientación previa. No te expongas a malgastar unos años de tu vida por no tomar el camino adecuado hacia tu futuro y, sobre todo, no te arriesgues a perder la ilusión por conseguir ese futuro que deseas para ti.

Para preparar esta elección, debes tener en cuenta una serie de factores que irán apareciendo en este cuaderno, como respuesta a preguntas relacionadas con unos estudios y una profesión. Este cuaderno te presenta una de las que pueden entrar en el campo de tus expectativas.

Si al finalizar su análisis, no llegas a una conclusión clara, o tu decisión no está lo suficientemente madura, sigue investigando, analiza otras posibilidades hasta encontrar la respuesta adecuada.





¿QUIERO ESTUDIAR EN LA UNIVERSIDAD?

1

Seguramente no es la primera vez que te haces esta pregunta, pero es posible que aún no tengas una respuesta definitiva. ¿Qué es la universidad? ¿Por qué me interesa estudiar en la universidad?

Como dice la Carta Magna de las Universidades, suscrita en Bolonia, la Universidad es “una comunidad académica que, de modo riguroso y crítico, contribuye a la tutela y desarrollo de la dignidad humana y de la herencia cultural mediante la investigación, la enseñanza y los diversos servicios ofrecidos a las comunidades locales, nacionales e internacionales”.

En la universidad vas a adquirir los conocimientos y las habilidades que serán la base de tu futuro profesional pero, sobre todo, la universidad te va a dar las claves para enfrentarte a la vida, va a estructurar tu mente y te va a proporcionar las herramientas adecuadas para poder enfrentarte con éxito a los cambios que inevitablemente se van a producir a lo largo de tu vida en tu entorno social, económico y profesional.

La universidad te proporcionará un lugar de debate, donde podrás expresar y contrastar tus ideas con plena libertad, abordar abiertamente los más variados problemas de la vida; te proporcionará solidez de pensamiento y capacidad para enfrentarte críticamente a la realidad, para poner a prueba tu creatividad, ampliar tus intereses, relacionarte con personas de muy diversa procedencia y con muy diversos puntos de vista. A cambio, te exigirá un esfuerzo. Supondrá prolongar tu etapa de preparación académica —ya sabes, las clases, los trabajos, las horas de biblioteca, los exámenes—, pero también te brindará nuevas experiencias que te enriquecerán personalmente y que te darán la oportunidad de ampliar tu horizonte personal y profesional.

Es lógico que te asalten ciertas dudas. Has oído hablar del fracaso en los primeros cursos de la universidad, has leído en la prensa que muchos universitarios abandonan la carrera, y te surgen muchos interrogantes: ¿Podré hacer una carrera universitaria? ¿Estoy preparado para ir a la universidad? ¿Me cansaré antes de finalizar la carrera?

Que te hagas estas preguntas es una señal positiva de tu inquietud, de tus deseos por iniciar con garantías este camino hacia tu carrera profesional. Queremos ayudarte a descubrir tu vocación, encontrar tu camino hacia una nueva etapa de tu vida personal y profesional.

Pero debes saber una cosa. Para triunfar en la universidad no basta con ser inteligente, con haber sacado buenas notas en el Bachillerato. Para superar con éxito los estudios universitarios hace falta, sobre todo, motivación, además de otras características personales que pueden hacer que funciones mejor o peor.





Hablamos de factores como:

- >> Capacidad de esfuerzo
- >> Perseverancia
- >> Capacidad de organización
- >> Decisión
- >> Autoestima
- >> Experiencia
- >> Responsabilidad

El éxito en tu futura carrera profesional te lo estás jugando en estos momentos y va a depender de tu capacidad para elegir la mejor opción en función de tus cualidades. Para ayudarte en esta empresa, te presentamos esta colección de *Cuadernos de Orientación*. Analiza, investiga, infórmate y decide con seriedad.

FORMA DE UTILIZAR ESTE CUADERNO

2



Para preparar tu entrada en la Universidad, vamos a seguir una serie de pasos que te ayuden a descubrir tu vocación. Lo primero que debes hacer es analizar tus intereses profesionales. Los intereses no son otra cosa que las tendencias, más o menos fuertes, que tenemos, dirigidas a conseguir algunos objetos, alguna actividad, algunos objetivos vitales, etc. Si descubres esas tendencias que hay en ti, habrás descubierto tu vocación.

Debes dedicar un tiempo a conocer tus intereses. En ningún caso supondrá una pérdida de tiempo, muy al contrario, te ahorrará disgustos y será una garantía de que los estudios que finalmente decidas realizar son los más adecuados para ti. De esta manera, reducirás el riesgo de que luego no te gusten, o de que te veas obligado a cambiar de carrera, evitándote así posibles frustraciones.

Si has realizado algún cuestionario de intereses profesionales, ya tendrás una idea de las áreas profesionales que despiertan mayor interés en ti. En todo caso, vamos a dedicar un tiempo a descubrir y concretar cuáles son esas profesiones y esos estudios que más te gustaría realizar y que están más acordes con tus aptitudes y características personales.

A partir de este primer paso, deberás analizar una serie de carreras y profesiones hasta que encuentres la que, de una manera más realista, satisfaga mejor tus expectativas. Piensa que vas a tomar una decisión fundamental que va a condicionar tu futuro, por lo que es importante que conozcas todo el alcance de la elección.



En estos *Cuadernos de Orientación* te presentamos las diferentes carreras universitarias y sus correspondientes profesiones, distribuidas en cuatro áreas. Cada área está compuesta por conjuntos de estudios que responden a intereses y perfiles profesionales comunes.

Tu tarea en estos momentos consiste en descubrir cuál es el área a la que se dirigen tus preferencias y, dentro de esa área, el grupo o los grupos de estudios por los que sientes más atracción. Ten en cuenta que algunos estudios suponen intereses y perfiles profesionales pertenecientes a diversos grupos e incluso a distintas áreas, ya que su polivalencia y flexibilidad les permite distintos enfoques profesionales, por lo que pueden figurar en dos o más grupos de intereses e incluso áreas.

Las cuatro áreas son las siguientes:

- >> Área de Ciencias Sociales y Jurídicas
- >> Área de Enseñanzas Técnicas
- >> Área de Ciencias Experimentales y de la Salud
- >> Área de Humanidades

ÁREA DE CIENCIAS SOCIALES Y JURÍDICAS

>> GRUPO A. Intereses Sociales

- Derecho
- Sociología
- Psicología
- Turismo
- Trabajo Social
- Educación Social

>> GRUPO B. Intereses Educativos

- Pedagogía
- Psicología
- Ciencias de la Actividad Física y el Deporte
- Magisterio
- Educación Social

>> GRUPO C. Intereses Políticos y Administrativos

- Ciencias Políticas y de la Administración
- Sociología
- Relaciones Laborales
- Gestión y Administración Pública

>> GRUPO D. Intereses Económicos

- Economía
- Empresariales
- Administración y Dirección de Empresas
- Gestión y Administración Pública

>> GRUPO E. Intereses Comunicativos

- Periodismo
- Publicidad y Relaciones Públicas
- Comunicación Audiovisual
- Biblioteconomía y Documentación
- Traducción e Interpretación

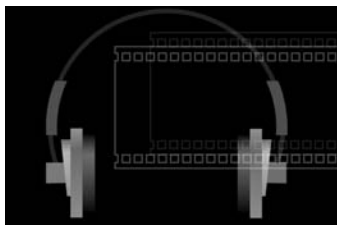



ÁREA DE ENSEÑANZAS TÉCNICAS

>> GRUPO F. Intereses Científico-Técnicos

- Ingenierías Superiores
- Arquitectura

>> GRUPO G. Intereses Técnicos

- Ingenierías Técnicas
- Arquitectura Técnica

ÁREA DE CIENCIAS EXPERIMENTALES Y DE LA SALUD

>> GRUPO H. Intereses Científicos

- Biología
- Física
- Química
- Matemáticas
- Estadística
- Geología
- Ciencias del Mar
- Ciencias Ambientales

>> GRUPO I. Intereses Sanitarios

- Enfermería
- Medicina
- Farmacia
- Veterinaria
- Fisioterapia
- Odontología
- Biología
- Nutrición Humana y Dietética
- Terapia Ocupacional
- Podología
- Logopedia
- Óptica y Optometría
- Psicología



ÁREA DE HUMANIDADES

>> GRUPO J. Intereses Humanísticos

- Historia
- Filosofía
- Humanidades
- Geografía
- Historia del Arte

>> GRUPO L. Intereses Artísticos

- Bellas Artes
- Historia del Arte
- Arquitectura
- Turismo

>> GRUPO K. Intereses Lingüístico-

Literarios

- Todas las Filologías
- Traducción e Interpretación

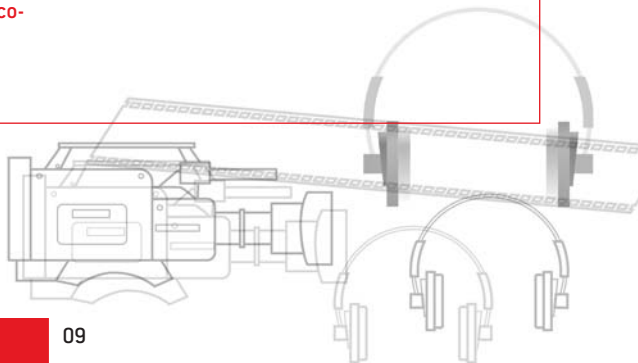



Ahora se trata de que comiences a concretar tu elección. Para ello sigue estos pasos:

a) **Elección positiva.** Repasa todas las carreras de las listas anteriores y elige las dos que, en principio, más te gustan.

1ª

2ª

b) **Elección por descarte.** Sin contar las dos carreras que acabas de elegir, tacha, de una en una, las carreras de las listas anteriores, comenzando por aquellas que menos te gustan, hasta que te queden dos.

3ª

4ª

c) **Análisis comparativo.** Escribe las cuatro carreras preseleccionadas en el cuadro de doble entrada que tienes a continuación. Luego califica cada una de ellas de 0 a 10 en cada uno de los criterios señalados, teniendo en cuenta la adecuación, en tu caso, de los criterios con los estudios preseleccionados. Cada criterio hace referencia a las características, cualidades, y condiciones adecuadas para cada carrera y profesión.

	Criterio 1º	Criterio 2º	Criterio 3º	Criterio 4º	Totales
1ª					
2ª					
3ª					
4ª					

>> **Criterio primero.** Aptitudes y capacidades intelectuales más convenientes para el estudio de la carrera y el ejercicio de la profesión. Aquí valorarás la mayor o menor dureza de los estudios y del ejercicio de la profesión en relación con tus capacidades, el grado en que creas que posees las capacidades más convenientes para esa carrera y profesión.

>> **Criterio segundo.** Características personales más convenientes para los estudios y la profesión. Aquí tendrás en cuenta tus intereses y preferencias hacia ciertas asignaturas, hacia ciertos tipos de trabajos, el estilo de vida que te gustaría, tu carácter, tus cualidades personales, tus limitaciones para algunos tipos de actividades, etc.





>> **Criterio tercero.** Características fundamentales de la carrera y la profesión. Aquí tendrás en cuenta el esfuerzo necesario, las condiciones de trabajo que te vaya a exigir, los lugares donde se desarrolla más corrientemente la profesión, las posibilidades de inserción laboral y de promoción, el reconocimiento social, etc.

>> **Criterio cuarto.** Este criterio lo calificarás teniendo en cuenta las influencias de tu entorno más cercano para elegir una u otra carrera o profesión, las circunstancias familiares, de parientes, de amigos, de tu entorno social, del lugar donde vives, etc.

d) **Suma todas las calificaciones** y ordena las cuatro carreras de más a menos puntuación señalando el área y el grupo de intereses a los que pertenecen.

Carrera	Área	Grupo de Intereses
1ª		
2ª		
3ª		
4ª		



Utiliza estos *Cuadernos de Orientación*, que ahora te presentamos, para analizar las carreras y profesiones en las que has obtenido mayor puntuación y que, en principio, más te atraen. Este análisis te debe servir para aclarar tus preferencias y poder elegir con más seguridad y confianza la modalidad, la opción y las asignaturas optativas de Bachillerato que mejor te preparen para llegar a la meta que te propones.

Ahora tienes en tus manos el *Cuaderno de Comunicación Audiovisual*. Los grupos de intereses profesionales dominantes para que el estudio de esta carrera sea uno de los más adecuados para ti son el E (intereses comunicativos), y el L (intereses artísticos).

A lo largo del Bachillerato, debes repetir este estudio. No te olvides que es necesario conseguir esa madurez vocacional que te permita tomar una decisión lo suficientemente madura y realista que te evite correr riesgos y cometer errores respecto a tu futuro.

Si después de haber analizado las carreras en las que has obtenido mayor puntuación, no estás convencido de que alguna de ellas sea la más acorde con tus motivaciones, expectativas e intereses, sigue analizando otras carreras del mismo grupo de intereses o de grupos afines como:

- >> Periodismo
- >> Publicidad y Relaciones Públicas
- >> Bellas Artes



En muchos centros de Enseñanza Secundaria, los Departamentos de Orientación utilizan cuestionarios de intereses y preferencias profesionales para ayudarte a analizar tus intereses académicos y profesionales. En el caso de que tengas dudas al respecto, consulta en el Departamento de Orientación de tu centro.

¿QUÉ ES COMUNICACIÓN AUDIOVISUAL?

3

Los estudios de Comunicación Audiovisual estaban integrados, juntamente con los de Publicidad y Relaciones Públicas y Periodismo, en la antigua Licenciatura de Ciencias de la Información, constituyendo una especialidad de ésta. Con la Reforma Universitaria, han pasado a ser carreras diferentes, aunque con muchos aspectos comunes.

No estamos pues, ante una carrera nueva, en el pleno sentido de la palabra, sino ante un nuevo enfoque y nuevos planes de estudio que, manteniendo el objetivo último de los estudios anteriores, es decir, comunicar ideas, noticias, sensaciones, deseos, etc., constituyen la Licenciatura de Comunicación Audiovisual.



Se pretende que los alumnos de estos estudios alcancen una formación completa en todo lo relacionado con la creación, producción y realización en radio, televisión, vídeo, cine, etc.

Ser comunicador audiovisual, requiere dominar la técnica de la imagen. Una foto, un documental, o un reportaje gráfico nos enseña una realidad, nos la hace cercana, inmediata. Parece que el reportero gráfico tiene una cierta áurea mítica, pero hay que decir que el trabajo diario no es tan emocionante como el que se percibe a través del cine o de los noticiarios.

Los comunicadores audiovisuales deben estar especializados para poder ser competitivos, pero también deben ser versátiles para poderse adaptar a un mercado cambiante en temas y tecnologías.

¿Pretende esta carrera formar técnicos o trata de favorecer la actividad artística? Es la polémica inevitable cuando de estos temas se trata. Es cierto que los profesionales de Comunicación Audiovisual no pueden desconocer las modernas técnicas y los nuevos soportes que potencian la producción y reproducción de la imagen y el sonido y por tanto, la comunicación humana, y que serán los instrumentos de su trabajo, pero este profesional no se puede quedar ahí. La técnica, en este caso, puede servir para que surja el arte.



¿CÓMO SE ACCEDE A LOS ESTUDIOS DE COMUNICACIÓN AUDIOVISUAL?

4

DESDE EL BACHILLERATO 4.1

Se puede acceder a los estudios de Comunicación Audiovisual desde cualquiera de las actuales modalidades de Bachillerato:

- >> Humanidades y Ciencias Sociales
- >> Ciencias de la Naturaleza y de la Salud
- >> Tecnológico
- >> Artístico

No obstante, teniendo en cuenta el tipo de asignaturas con que te vas a encontrar en la carrera, parece que la Modalidad de Bachillerato más aconsejable es la de Humanidades y Ciencias Sociales.



Igualmente, antes de elegir la modalidad de Bachillerato, en 4º de la ESO debes tener en cuenta que las asignaturas más adecuadas son Informática y Segundo Idioma.

DESDE LOS CICLOS FORMATIVOS DE GRADO SUPERIOR 4.2

Habiendo cursado uno de los Ciclos de Grado Superior que relacionamos a continuación, se puede acceder a los estudios de Comunicación Audiovisual.

- >> Producción de Audiovisuales Radio y Espectáculos
- >> Realización de Audiovisuales y Espectáculos
- >> Gráfica Publicitaria
- >> Ilustración
- >> Imagen
- >> Sonido
- >> Fotografía Artística
- >> Grabado y Técnicas de Estampación
- >> Encuadernación Artística
- >> Edición de Arte





MAYORES DE 25 AÑOS 4.3

También podrán acceder a estos estudios las personas mayores de 25 años a fecha de uno de octubre del año natural que, sin tener la titulación exigida, superen las pruebas específicas de acceso a la universidad previstas por la ley.

Las universidades abren el plazo de inscripción para la realización de las pruebas entre el 1 de febrero y el 31 de marzo de cada año. Las informaciones concretas sobre las fechas de la convocatoria, instancia, documentación y contenidos de las pruebas deberán ser solicitadas a la universidad correspondiente.

ACCESO AL SEGUNDO CICLO 4.4

Se puede acceder al segundo ciclo de la carrera habiendo cursado el primer ciclo de cualquier titulación universitaria oficial. El acceso es directo, sin complementos, desde Periodismo y Publicidad y Relaciones Públicas.



¿QUÉ MATERIAS SE ESTUDIAN?

5

TIPOS DE ASIGNATURAS 5.1

El plan de estudios de los títulos universitarios oficiales constituye el conjunto de enseñanzas organizadas por una Universidad cuya superación da derecho a la obtención del título correspondiente. El plan de estudios es aprobado por la Universidad y homologado por el Consejo de Coordinación Universitaria.

La organización de los estudios universitarios contempla diversos tipos de materias.

>> Materias Troncales: Son aquellas que deben impartirse en los planes de estudio de una misma titulación. Son, por tanto, obligatorias para todas las universidades españolas que imparten esa titulación y para todos los alumnos que realicen esa carrera.

>> Materias Obligatorias: Son las materias libremente establecidas por cada una de las universidades y son, a su vez, obligatorias para los alumnos que cursan la carrera en esa universidad. Las materias obligatorias pueden ser distintas en las distintas universidades.



>> **Materias Optativas:** Son las materias establecidas libremente por cada universidad. El alumno ha de elegir las necesarias para cubrir los créditos asignados en el plan de estudios a dichas materias.

>> **Materias de Libre Configuración:** Son las materias, seminarios, etc. que el alumno puede escoger entre las ofertadas por los distintos centros de su propia universidad y, si hay convenio, por otras universidades. Estas materias no aparecen en los planes de estudio y el alumno debe informarse en su universidad.

MATERIAS TRONCALES DE COMUNICACIÓN AUDIOVISUAL 5.2

>> **Análisis del Entorno Social y su Evolución Histórica.** Profundización en las realidades del mundo contemporáneo en sus dimensiones política, económica y social. Evolución histórica.

>> **Comunicación e Información Audiovisual.** Estudio y capacitación en la tecnología, el análisis y la expresión de formas y medios audiovisuales.

>> **Comunicación e Información Escrita.** Estudio y capacitación en la tecnología, el análisis y la expresión en formas y medios impresos y electrónicos.

>> **Documentación Informática.** Estudio y análisis de los sistemas de documentación utilizados en los medios de comunicación.

>> **Lengua.** Introducción teórico-práctica al conocimiento y uso de la Lengua Española o de la otra lengua oficial de la Comunidad Autónoma donde radique la Universidad, a elección del alumno.

>> **Publicidad y Relaciones Públicas.** Introducción teórica y práctica a la publicidad y las relaciones públicas y a sus estructuras organizativas.

>> **Teoría de la Comunicación y Teoría de la Información.** Estudio de los elementos, formas, procesos y estructuras de la comunicación, así como de los métodos de investigación en comunicación. Evolución histórica.

>> **Derecho de la Información.** Información y derechos fundamentales. Plasmación en la Constitución Española. Régimen jurídico de la información y la comunicación. Estudio teórico y supuestos prácticos en mensajes, medios y sujetos.

>> **Estructura del Sistema Audiovisual.** Descripción e investigación de la naturaleza e interrelaciones entre los sujetos de la comunicación: autores, instituciones, empresas, medios, deportes, etc.

>> **Narrativa Audiovisual.** Sistemas y procesos de construcción y análisis de los relatos audiovisuales.

>> **Producción y Realización Audiovisuales.** Técnicas y procesos de creación y difusión de audiovisuales en sus diversas fases.

>> **Teoría de la Comunicación y Teoría de la Información.** Estudio de los elementos, formas, procesos y estructuras de la comunicación, así como de los métodos de investigación en comunicación. Evolución histórica. Plan de Comunicación.





PLAN DE ESTUDIOS 5.3

A continuación te ofrecemos, a modo orientativo, el Plan de Estudios de la Universidad Complutense de Madrid:

PRIMER CICLO

>> Primer curso

- Análisis del Entorno Social y de la Evolución Histórica
- Comunicación e Información Audiovisual
- Comunicación e Información Escrita
- Documentación Informativa
- Lengua
- Historia del siglo XX

>> Segundo curso

- Economía Aplicada a la Comunicación Audiovisual
- Literatura y Medios Audiovisuales
- Tecnología de los Medios Audiovisuales
- Teoría de la Publicidad
- Teoría de la Información
- Relaciones Internacionales en los Medios Audiovisuales
- Fundamentos de las Relaciones Públicas
- Teoría de la Comunicación
- Fundamentos Psicosociales de la Información

>> Oferta de Asignaturas Optativas de Primer Ciclo

- Arte Español Contemporáneo
- Comunicación Auditiva
- Comunicación Interpersonal
- Comunicación Política
- Documentación Audiovisual
- Historia del Cine Español
- Historia Social del Cine
- Historia y Análisis del Arte Visual
- La Lengua Española y los Medios Audiovisuales
- Márketing

>> Tercer curso

- Movimientos Artísticos Contemporáneos
- Introducción a las Ciencias Jurídicas
- Estructura de la Comunicación Audiovisual
- Análisis de la Imagen
- Historia de la Comunicación Social
- Ética y Deontología de la Imagen

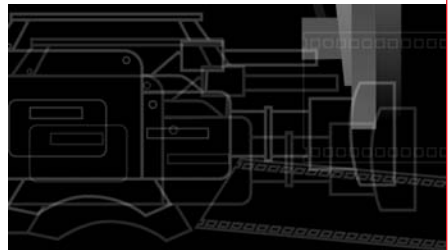



SEGUNDO CICLO

>> Cuarto curso

- Derecho de la Información
- Estructura del Sistema Audiovisual
- Narrativa Audiovisual
- Producción Audiovisual
- Realización Audiovisual
- Historia General de la Imagen I
- Historia General de la Imagen II

>> Quinto curso

- Empresa Cinematográfica
- Identidad Visual Corporativa
- Narrativa Cinematográfica
- Dirección Cinematográfica
- Programación de Radio y Televisión
- Análisis de Texto Audiovisual
- Prácticum

>> Oferta de Asignaturas Optativas de Segundo Ciclo

- Administración del Audiovisual
- Arte y Medios de Comunicación
- Audio Digital
- Audiovisual Científico y de Investigación
- Cine Europeo Contemporáneo
- Cine y Vídeo Digital
- Creación y Comunicación en Internet
- Crítica de Cine, Televisión y Vídeo
- Derecho de la Comunicación en Internet
- Derechos de Autor y de la Propiedad Intelectual
- Dirección de Actores
- Diseño Gráfico
- Edición y Montaje Audiovisuales
- Empresas de Comunicación
- Estética Musical
- Fotografía Informativa
- Guión de Cine
- Guión de Radio y Televisión
- Historia de la Fotografía
- Historia de la Televisión en España
- Historia de los Géneros Cinematográficos
- Historia del Teatro y de la Representación Escénica del Siglo XX
- Historia del Teatro y de la Representación Escénica del Siglo XIX
- Imagen, Forma y Función de la Ciudad Contemporánea
- Información y Propaganda en la España del Siglo XX
- Márketing Social y Político
- Metodología de la Investigación Social en Comunicación
- Música Aplicada a la Comunicación Audiovisual y a la Publicidad
- Nuevas Tecnologías Audiovisuales
- Organización Financiera de la Empresa Audiovisual
- Postproducción Digital Audiovisual
- Producción de Informativos
- Realización de Programas de Televisión
- Realización Radiofónica
- Sociología del Cine y de la Televisión
- Técnicas de Locución y Montaje
- Teoría y Estética de la Televisión y el Vídeo
- Teoría y Técnica de la Fotografía
- Videoarte y Cine Experimental

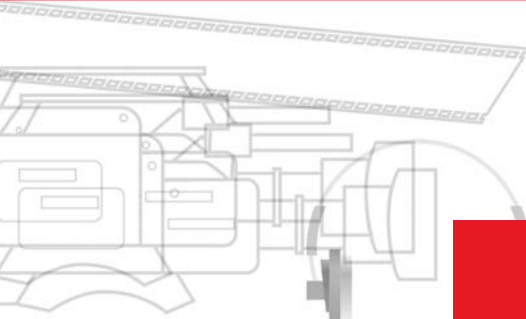



DOBLES TITULACIONES OFICIALES 5.4

En los últimos años, las universidades españolas han comenzado a impartir las llamadas dobles titulaciones, con el objetivo de facilitar la especialización profesional y ampliar las posibilidades de encontrar empleo en un mercado laboral cada vez más competitivo. Las dobles titulaciones se dan entre carreras que se relacionan entre sí o que son complementarias.

Estudiar una doble titulación exige un mayor esfuerzo y dedicación (tienen uno o dos años más de duración) y una mejor organización del tiempo. No supone cursar el doble de créditos, ya que los planes de estudio están preparados de tal manera que, en las carreras relacionadas, las asignaturas comunes sirvan para las dos, y en las complementarias, haya asignaturas optativas y de libre configuración que también sirvan en las dos titulaciones.

En el Anexo de este Cuaderno puedes consultar las dobles titulaciones oficiales que se pueden cursar actualmente en las Universidades de Madrid. A continuación te citamos las que se combinan con Comunicación Audiovisual:

- >> Comunicación Audiovisual + Ciencias Políticas y de la Administración
- >> Comunicación Audiovisual + Periodismo
- >> Comunicación Audiovisual + Publicidad y Relaciones Públicas
- >> Administración y Dirección de Empresa + Comunicación Audiovisual
- >> Periodismo + Comunicación Audiovisual
- >> Publicidad y Relaciones Públicas + Comunicación Audiovisual
- >> Turismo + Comunicación Audiovisual

Además, existe la posibilidad de cursar una triple titulación oficial:

- >> Periodismo + Comunicación Audiovisual + Publicidad y Relaciones Públicas

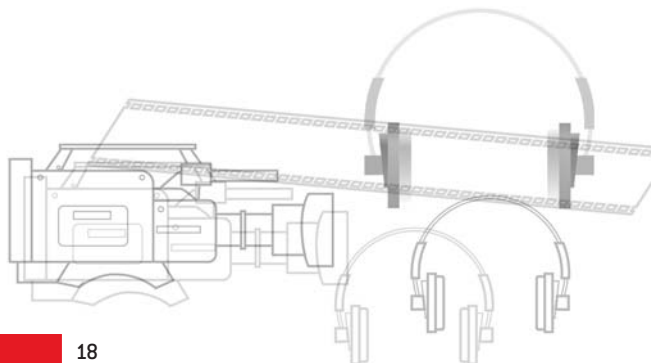



¿ES UNA CARRERA DIFÍCIL?

6

DIFICULTAD PARA ACCEDER A LA CARRERA 6.1

La Comunicación Audiovisual ha experimentado un gran auge en los últimos años, dada la cantidad de emisoras de radio y cadenas de televisión que han surgido, así como la creciente utilización de internet, etc. No es, por tanto, de extrañar que los estudios de Comunicación Audiovisual se encuentren entre los más demandados en el panorama universitario español.

En la Comunidad de Madrid, el ratio entre las plazas ofertadas en centros públicos y las peticiones, en primera opción, para cursar estos estudios, está en 2,98 solicitudes por plaza.

La nota de acceso se encuentra, a nivel nacional, entre 6,5 y 8.

DIFICULTAD DE LOS ESTUDIOS 6.2



Podemos decir que los estudios tienen una dificultad media. La mayoría de los estudiantes manifiestan un gran entusiasmo por su carrera y, en muchos casos, tratan de compaginar sus estudios con algún trabajo relacionado con los mismos.

¿CUÁNTO TIEMPO DURAN LOS ESTUDIOS?

7

Los estudios de Comunicación Audiovisual constituyen una Licenciatura, por lo que sus planes de estudios están programados para cuatro o cinco años, según las distintas universidades. La finalización de los estudios se prolonga, como media, en torno a un 25% más del tiempo programado.

Las normas de permanencia en la Universidad son elaboradas por cada una de las Universidades. En sus Estatutos, se determina el período de permanencia de los alumnos en los Centros Universitarios, que no podrá tener una limitación inferior a dos años más de los previstos en los respectivos planes de estudio de cada carrera.



Igualmente se hace constar el número de convocatorias de examen por asignatura dentro de un límite mínimo de cuatro y máximo de seis. La convocatoria en la que se esté matriculado se computará, aunque el alumno no se presente al examen, salvo que sea por causa justificada (enfermedad, etc.) a juicio de la Junta de Facultad. Los alumnos de primero que, en las convocatorias de junio y septiembre, no comparezcan a examen sin causa justificada, no podrán seguir los estudios en la Facultad.

Debes conocer muy bien las normas establecidas en tu Universidad y así adaptar tu ritmo a esas exigencias. A veces te pueden exigir aprobar un porcentaje concreto de créditos con respecto al total de los que te has matriculado. Debes analizar seriamente tus circunstancias personales, tus capacidades, tus hábitos de estudio, el tiempo que dedicas, etc. para concretar, cada curso, el número de asignaturas en que debes matricularte a fin de poderlas aprobar dentro de las convocatorias establecidas. Si no cumples las normas de permanencia, no podrás continuar con los estudios elegidos.

¿PUEDO ACCEDER A OTROS ESTUDIOS DESDE ESTA CARRERA?

8



Habiendo cursado el primer ciclo de Comunicación Audiovisual puedes acceder al segundo ciclo de las siguientes titulaciones:

- >> Humanidades
- >> Periodismo
- >> Publicidad y Relaciones Públicas
- >> Traducción e Interpretación

También puedes acceder a las siguientes titulaciones de segundo ciclo:

- >> Documentación
- >> Estudios de Asia Oriental
- >> Historia y Ciencias de la Música
- >> Lingüística
- >> Teoría de la Literatura y Literatura Comparada



¿QUÉ ESTUDIOS AFINES EXISTEN?

9

Si por alguna razón no puedes acceder a estos estudios, te citamos algunos que tienen cierta afinidad:

Ciclos Formativos de Grado Superior

- >> Producción de Audiovisuales, Radio y Espectáculos
- >> Realización de Audiovisuales y Espectáculos
- >> Gráfica Publicitaria
- >> Fotografía Artística
- >> Diseño y Producción Editorial
- >> Gestión Comercial y Marketing

Estudios Universitarios

- >> Periodismo
- >> Publicidad y Relaciones Públicas
- >> Ingeniería Técnica de Telecomunicación: Sonido e Imagen



Otros Estudios Superiores

Existe la posibilidad de cursar estudios superiores, no universitarios, en diferentes centros privados o extranjeros.

Aunque se trata de titulaciones que tienen demanda en el mercado laboral y que te pueden aportar una buena formación en la materia, si vas a cursar estudios superiores en un centro privado no universitario debes tener en cuenta que dichos estudios no están homologados por el Consejo de Coordinación Universitaria y que los títulos emitidos por estos centros no son oficiales.

También existen titulaciones extranjeras, impartidas por centros que dependen de universidades extranjeras. Como tales, su título está reconocido en el país de origen, pero no está homologado en España.



¿SERÉ CAPAZ DE ESTUDIAR ESTA CARRERA Y DESEMPEÑAR ESTA PROFESIÓN?

10

Nadie tiene la clave del éxito, pero si te has informado adecuadamente y tu objetivo está lo suficientemente claro y adaptado a tus gustos y capacidades, sólo te queda poner de tu parte el esfuerzo necesario para conseguirlo.

Ya sabes que el rendimiento académico no depende solamente de las capacidades intelectuales, también intervienen factores como la motivación, los intereses, los rasgos de personalidad, las expectativas y las experiencias personales.

Aunque en la actualidad no existen estudios rigurosos sobre las aptitudes, intereses y motivaciones que deben reunir los alumnos para afrontar con garantía los estudios de Comunicación Audiovisual, o las cualidades personales más idóneas para el ejercicio de la profesión, la literatura existente sobre información y orientación profesional resalta lo siguiente:



APTITUDES MÁS ADECUADAS **10.1**

>> Atención y Concentración. El comunicador audiovisual es un testigo de lo que sucede en cada momento por lo que se le exige un alto nivel de atención y concentración para poder tener una visión clara de la realidad, percibir los detalles y detectar las similitudes y diferencias, a veces poco perceptibles, pero de gran importancia.

>> Capacidad de Análisis y de Síntesis. Esto implica poder estudiar un problema o una situación concreta, descomponiendo sus elementos para su mejor comprensión y transmisión a otras personas.

>> Comprensión y Expresión Verbal. Comprender mensajes e ideas expresados por palabras, y poder expresar, a su vez con precisión y eficacia mensajes orales y escritos.

>> Aptitudes Viso-Espaciales. Hacen referencia a la capacidad para ver las figuras en el espacio, percibir una buena perspectiva, captar en definitiva la imagen que mejor transmita un mensaje.

>> Memoria. Para poder retener, evocar y reconocer adecuadamente informaciones recogidas con anterioridad.



>> **Creatividad.** A partir de los objetivos que se propone, y con un buen conocimiento de la realidad, debe crear un mensaje que llegue a la mayoría de la población.

INTERESES Y MOTIVACIONES 10.2

Los intereses profesionales son los que nos empujan en una determinada dirección, a la que ajustamos nuestra conducta para conseguir la meta que nos hemos propuesto. Estos intereses evolucionan a lo largo de nuestra vida, siendo, en general, poco consistentes hasta la juventud y la vida adulta. Los intereses y motivaciones más importantes para los estudios y las profesiones derivadas de la Licenciatura de Comunicación Audiovisual son:

>> **Interés por el Trabajo en Equipo.** El Licenciado en Comunicación Audiovisual no desarrolla su labor en solitario, trabajando casi siempre en estrecha relación con otros profesionales.

>> **Intereses Artísticos.** En esta profesión interesa tanto el mensaje como la forma de transmitirlo.

>> **Interés por las Personas.** Las personas son el objetivo último de este profesional. Es necesario conocer las motivaciones, intereses y deseos de las personas y saber cómo llegar a ellas.

>> **Curiosidad.** Es la que le empuja a buscar la noticia, el reportaje de interés, el comunicador audiovisual es un cronista de la realidad, y su curiosidad le lleva a descubrir lo que en cada momento es interesante para la gente.

>> **Sentido Histórico.** Le es imprescindible para el conocimiento e interpretación de la realidad.

CARACTERÍSTICAS PERSONALES PARA EL EJERCICIO DE LA PROFESIÓN 10.3

La personalidad es la manera propia que cada individuo tiene de comportarse, y es el resultado del conjunto de nuestras disposiciones naturales y las influencias ambientales que hemos recibido. Se suele pensar que cada profesión exige unas características personales determinadas. Esto es cierto, pero también es verdad que, poseyendo las capacidades requeridas para desempeñar esa profesión y estando suficientemente motivados, nuestra personalidad, aunque no sea la más adecuada, no es un impedimento para el correcto ejercicio de una profesión. Algunas de las características personales del Licenciado en Comunicación Audiovisual pueden ser:





>> **Capacidad de Organización.** Tanto durante la carrera como en el ejercicio de la profesión, se te exigirá cierta habilidad para distribuir y planificar tu tiempo y tu trabajo, prever las dificultades, ser ordenado, actuar siguiendo un método, etc.

>> **Capacidad de Esfuerzo.** El trabajo te exigirá una dedicación exclusiva y constante y, en muchas ocasiones, en situaciones difíciles que te exigirán un gran esfuerzo y capacidad de adaptación.

>> **Capacidad de Adaptación y Flexibilidad.** El trabajo del comunicador audiovisual puede abarcar materias muy diversas y se desarrolla en circunstancias y contextos muy diferentes.

>> **Capacidad de Observación.** En esta profesión son muy importantes los detalles y tenemos que estar preparados para verlos antes que los demás.

>> **Sensibilidad.** Estamos hablando tanto de una sensibilidad artística para poder expresar ideas a través de diversos medios, como de sensibilidad personal para captar las necesidades de las personas con las que tiene que trabajar.

>> **Habilidad para las Relaciones Interpersonales.** La relación con las personas va a ser la base de tu trabajo, por lo que te será de mucha utilidad tener las habilidades adecuadas para el trato con personas.

>> **Empatía.** Es la capacidad de sintonizar emocionalmente con los demás, de saber lo que sienten los demás, de ponernos en el lugar de los otros, de captar los mensajes no verbales que nos indican los pensamientos, sentimientos y emociones de los otros.

>> **Autocontrol.** Es la capacidad de dominarnos a nosotros mismos para facilitar el logro de nuestros objetivos.

>> **Sentido Crítico.** Debe tener capacidad de diferenciar lo importante de lo accesorio, lo permanente de lo efímero, lo general de lo particular, lo verdadero de lo falso, etc.

>> **Sentido Ético.** En todo momento debe ser veraz y respetar los derechos y sensibilidad de las personas.

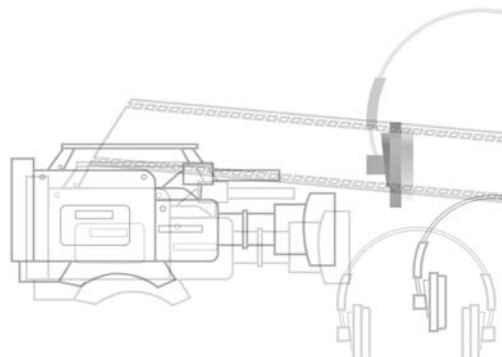



¿QUÉ OPINAN LOS ESTUDIANTES DE COMUNICACIÓN AUDIOVISUAL?

11

La opinión de los estudiantes acerca de su carrera ha sido elaborada a partir de entrevistas y cuestionarios realizados a estudiantes de los diversos cursos de la carrera, excepto primero, procedentes tanto de universidades públicas como privadas.

Tienes que saber que las opiniones de los alumnos respecto a las distintas cuestiones que se les plantean, son, a veces, muy dispares y dependen de una serie de factores personales y académicos como:

- >> El curso en el que se encuentran
- >> Sus éxitos o fracasos académicos
- >> La motivación inicial con que han comenzado los estudios
- >> Las expectativas personales y profesionales
- >> La universidad en la que cursan los estudios



Aquí reflejamos aquellos aspectos importantes en los que se dan más coincidencias.

PREPARACIÓN PREVIA A LA CARRERA 11.1

En general creen que la preparación que han recibido en el Bachillerato es la adecuada para iniciar estos estudios, ya que allí han recibido los conocimientos necesarios para desenvolverse en cualquier contexto de los estudios de Comunicación Audiovisual.

PLAN DE ESTUDIOS 11.2

Los alumnos están conformes, puesto que les permite adquirir una cultura de base muy importante, en el primer ciclo, y profundizar en aquellos aspectos que más les interesan, en el segundo ciclo. Además hay muchas asignaturas de tipo práctico que te acercan al mundo laboral.

Algunos piensan que en el primer ciclo habría que profundizar más en asignaturas humanísticas tales como Filosofía, Derecho, Historia, etc., y otros se quejan de la ausencia del estudio de idiomas.



ASIGNATURAS MÁS IMPORTANTES 11.3

- >> Redacción Periodística
- >> Información en Radio y Televisión
- >> Comunicación e Información Escrita

ASIGNATURAS MÁS DIFÍCILES 11.4

- >> Redacción Periodística
- >> Relaciones Públicas
- >> Sociología

CAPACIDADES MÁS IMPORTANTES PARA LA CARRERA Y LA PROFESIÓN 11.5

- >> Comprensión y expresión verbal y escrita
- >> Memoria
- >> Imaginación
- >> Sensibilidad artística
- >> Curiosidad
- >> Capacidad de análisis y de síntesis



MOTIVOS PARA LA ELECCIÓN DE LA CARRERA 11.6

En la mayoría de los casos, la primera respuesta es “que me gusta” y que se trata de “la carrera que más se adapta a mis capacidades y características personales”. Aparece claro un cierto componente vocacional a la hora de hacer la elección.

DIFICULTADES DURANTE LA CARRERA 11.7

En este apartado, las opiniones de los alumnos dependen de la universidad dónde estudian, sobre todo cuando hacen alusión al número de alumnos por aula, a los medios técnicos y a las prácticas.

En general encuentran dificultades para acceder a los equipos técnicos como cañoneras, estudios de grabación, salas de montaje, etc. Las asignaturas prácticas exigen mucha dedicación y es necesario organizarse muy bien para poder llevarlo todo al día.



SALIDAS PROFESIONALES MÁS INTERESANTES 11.8

- >> Radio, televisión, prensa
- >> Departamentos de creatividad
- >> Márketing
- >> Gabinetes de comunicación de las empresas
- >> Todo lo relacionado con internet

¿QUÉ OPINAN LOS PROFESIONALES?

12

La opinión de los profesionales acerca de su carrera y profesión ha sido elaborada a partir de entrevistas y cuestionarios realizados a profesionales que desempeñan su profesión en distintos puestos y sectores.

Debes saber que la opinión de cualquier profesional, sobre los aspectos relacionados con el ejercicio de su profesión, está condicionada por una serie de factores como:

- >> La situación profesional concreta de cada uno
- >> Los años de experiencia que acumula
- >> Las dificultades o facilidades que ha encontrado para desarrollar su profesión
- >> El tipo de trabajo que realiza
- >> La remuneración económica que percibe

En este resumen, hemos tenido en cuenta las opiniones más o menos coincidentes, sobre aquellos aspectos que más te pueden interesar.

MOTIVOS POR LOS QUE SE ELIGE LA CARRERA 12.1

La razón más citada es la fuerte atracción por vivir en primera fila los acontecimientos sociales, políticos, deportivos, etc. de nuestra sociedad. Conocer gente, costumbres, tener nuevas experiencias, y luego, poder mostrárselo a los demás.

La curiosidad por todo lo que sucede, tener una profesión que exige mucha actividad, con muchas posibilidades de viajar, de desarrollar la creatividad, etc., son otras de las razones citadas.



DIFICULTADES PARA FINALIZAR LA CARRERA 12.2

Parece que no han existido dificultades significativas. Se citan la mayor o menor dificultad para efectuar las prácticas en función del número de alumnos y de los medios técnicos de que disponga la Facultad.

ESTUDIOS COMPLEMENTARIOS MÁS ADECUADOS 12.3

Dependiendo del medio en el que se trabaje, parece necesario completar estudios para adaptarse y dominar ese medio: prensa, radio, TV, reportero, diseño gráfico, maquetación, etc. Estás obligado a un continuo reciclaje, sobre todo en las nuevas tecnologías.

DIFICULTADES EN EL EJERCICIO DE LA PROFESIÓN 12.4

Muchos hablan del intrusismo en la profesión y de la confusión que se está creando en la sociedad, entre informar y manipular.

La profesión exige mucha dedicación y trabajo y, a veces, ofrece poca estabilidad laboral y una remuneración económica insuficiente. Es muy duro pasar horas con la cámara al hombro, y aunque hay cierta admiración por los reporteros, el trabajo diario no es tan emocionante.



ASPECTOS POSITIVOS DE LA PROFESIÓN 12.5

La satisfacción de constatar que lo que haces, la información que das, es útil para la gente.

Es una profesión en la que no cabe la monotonía, cada día es distinto al anterior. Te permite conocer gente nueva, tener nuevas experiencias, vivir los acontecimientos en directo, así como libertad para poder desarrollar tu profesión sin estar sujeto a unas normas muy estrictas.

SITUACIÓN LABORAL DE LA PROFESIÓN 12.6

Hay un cierto pesimismo debido a la saturación del mercado. Los inicios son bastante duros y es difícil encontrar un trabajo estable, con contrato y horario digno.

Por otra parte, en los últimos años han aparecido muchas nuevas cadenas de televisión, emisoras de radio y productoras, lo que abre un camino de esperanza para mejorar la situación laboral.



CONSEJOS A UN ALUMNO QUE QUIERE INICIAR ESTOS ESTUDIOS 12.7

Si reúne las características adecuadas y le gusta la profesión, que no se deje asustar por las dificultades. Es una profesión dura, pero con recompensas importantes, sobre todo en el ámbito personal. Que trate de orientar sus estudios hacia una especialidad concreta.

¿QUÉ SALIDAS PROFESIONALES EXISTEN?

13

En los últimos años, se ha modificado bastante aquella idea de que cada título universitario tiene un ámbito concreto y específico de sectores laborales donde trabajar. La mayoría de las carreras tiene una preparación de base pensada para que el futuro profesional del alumno pueda desarrollarse en distintos campos. Por eso las salidas profesionales de cada carrera son casi ilimitadas; ya no te puedes centrar solamente en los sectores que tradicionalmente ofrecían trabajo a los diversos titulados universitarios. Hoy, un porcentaje alto de titulados en Comunicación Audiovisual desarrolla su trabajo en un campo en el que no pensaba cuando inició sus estudios.



Encuadramos las diversas salidas profesionales más específicas de los Licenciados en Comunicación Audiovisual en tres grandes ámbitos:

TRABAJO POR CUENTA AJENA 13.1

Las empresas contratan a sus empleados exigiendo determinados requisitos en función del puesto a desempeñar. La selección la hacen personas especializadas en estas tareas.

Los Licenciados en Comunicación Audiovisual pueden desarrollar su carrera profesional en:

- >> Medios de comunicación: prensa, revistas y semanarios, radio, televisión, agencias de información general o especializada, etc.
- >> Gabinetes de comunicación
- >> Productoras de cine, videos, publicidad
- >> Departamentos de marketing y publicidad de empresas e instituciones
- >> Departamentos de comunicación de empresas e instituciones
- >> Centros de documentación



TRABAJO EN LAS ADMINISTRACIONES PÚBLICAS 13.2

Las Administraciones Públicas en sus diversos niveles (Ministerios, Diputaciones, Comunidades Autónomas, Ayuntamientos, etc.) reservan plazas para Licenciados en Comunicación Audiovisual, que pueden entrar a formar parte de los distintos cuerpos especiales. También pueden optar a otras plazas de la Administración en competencia con otros titulados.

Esta carrera permite el acceso a los cuerpos de funcionarios de las distintas administraciones en los ámbitos de Educación, Cultura, Economía, Hacienda, Industria, Agricultura, Comercio, etc.

A estas plazas de la Administración Pública se accede de alguna de las siguientes formas:

>> **Por oposición:** Consiste en la superación de pruebas de conocimientos

>> **Por concurso-oposición:** Incluye pruebas de conocimientos y valoración de los méritos que aduzca el aspirante a la plaza

>> **Por contrato laboral**

>> **Por libre designación y por concurso:** Para los candidatos que ya son funcionarios



Las convocatorias, junto con las bases y los programas para el examen, se publican en el B.O.E. Todos los años, en el primer trimestre, el Gobierno publica la Oferta de Empleo Público, en la que aparecen especificadas el número de plazas que se ofertarán ese año. Posteriormente aparecen en el B.O.E. o en los Boletines de las Comunidades Autónomas, Ayuntamientos, etc., las respectivas convocatorias de oposiciones.

AUTOEMPLEO 13.3

Se trata de trabajar para uno mismo, en definitiva crear tu propia empresa o poner en marcha tu propio proyecto. Esta opción puede representar una solución alternativa y muy atractiva para entrar en el mercado laboral. Aunque la puesta en marcha de una idea de negocio puede resultar a veces difícil, también son muchas las ventajas que encuentran los jóvenes emprendedores: la satisfacción personal de hacer realidad un proyecto, la independencia y autonomía que supone trabajar por cuenta propia, la estabilidad en el empleo, el desarrollo de la creatividad, etc.

Si te consideras capacitado para emprender este camino, debes saber que existen organismos oficiales y privados que te asesoran sobre la viabilidad de tu proyecto y que pueden facilitarte su financiación.

Los titulados en Comunicación Audiovisual pueden desarrollar iniciativas empresariales relacionadas con la publicidad (producción de videos institucionales, promocionales o publicitarios), la fotografía, o internet (diseño de páginas web).



¿QUÉ PERSPECTIVAS PROFESIONALES HAY PARA EL FUTURO?

14

En el ranking de las titulaciones universitarias más demandadas por las empresas, elaborado cada año por la Fundación Universidad-Empresa, en el área de Ciencias Sociales y Jurídicas, Comunicación Audiovisual se viene situando entre los puestos 17 y 20 desde hace cuatro años.

Por otro lado, según datos de la Consejería de Empleo y Mujer de la Comunidad de Madrid, de los 430 titulados en Comunicación Audiovisual que finalizaron estudios en el año 2003 en las Universidades madrileñas:

>> La situación laboral de estos titulados dos años después de finalizar los estudios es la siguiente:

- Afiliados a la Seguridad Social en agosto de 2005: 54,0 % [232].
 - Parados o inactivos (continúan estudiando, no buscan empleo, trabajan sin cotizar, etc.): 46,0 % [198].
- La media de los parados o inactivos para el conjunto de las titulaciones universitarias más representativas de la Comunidad de Madrid es del 33%.

>> El tiempo que tardan estos titulados en encontrar su primer empleo después de finalizar sus estudios es de:

	< 6 meses	< 12 meses	< 18 meses	< 24 meses
Licenciado en Comunicación Audiovisual	31,0 %	53,2 %	75,1 %	78,4 %
Media total de titulaciones universitarias	35,6 %	52,0 %	71,9 %	73,8 %

>> La adecuación del trabajo conseguido con los estudios realizados (aplicación de conocimientos adquiridos y/o categoría profesional adecuada) es:

	Alta	Media	Baja
Licenciado en Comunicación Audiovisual	36,0 %	8,7 %	55,2 %
Media total de titulaciones universitarias	43,0 %	6,0 %	51,0 %

Para mejorar tus posibilidades de inserción laboral, es muy recomendable que realices, bien en los últimos años de carrera o inmediatamente después de finalizarla, algún tipo de prácticas. Éstas te proporcionarán una experiencia que te será muy valiosa para facilitar tu acceso al mundo laboral. Podrás informarte en los servicios de orientación profesional de tu Universidad o en instituciones que, como la Fundación Universidad-Empresa, gestionan programas de prácticas en empresas e instituciones.





¿CÓMO PUEDO COMPLETAR MI FORMACIÓN DESPUÉS DE GRADUARME?

15

En los últimos años, se ha producido una gran demanda de estudios de postgrado entre los titulados universitarios, como consecuencia de la necesidad de adecuar su formación teórico-práctica a las exigencias del mercado laboral, y de enriquecer su currículum para facilitar el acceso al mercado laboral o la promoción profesional. En muchas ocasiones, el hecho de haber realizado algún tipo de formación de postgrado (Máster, Especialista o Experto Universitario, etc.) puede aportar una diferencia competitiva en un proceso de selección.

Existe una oferta amplia y variada de este tipo de formación, tanto en las propias Universidades como en otras instituciones públicas y privadas.

A continuación, y a modo orientativo, te enumeramos algunos de los campos en los que un Licenciado en Comunicación Audiovisual puede completar su formación: Tecnologías Audiovisuales, Márketing, Publicidad, Producción y Dirección Cinematográfica, Fotografía, Documentación, Diseño Digital, Programación de Páginas Web, etc.



¿DÓNDE SE PUEDE ESTUDIAR COMUNICACIÓN AUDIOVISUAL?

16

UNIVERSIDAD CARLOS III (Pública) 16.1

www.uc3m.es

Fue creada en 1989. En la actualidad tiene aproximadamente 18.000 alumnos. Imparte 28 titulaciones oficiales. Dispone de tres campus universitarios: Campus de Getafe, Campus de Leganés, Campus de Colmenarejo.

Facultad de Humanidades, Comunicación y Documentación

Campus de Getafe

Madrid, 126

28903 Getafe (Madrid)

Teléfono: 902 180 631

Créditos: 329

Duración: 4 años



UNIVERSIDAD COMPLUTENSE DE MADRID (Pública) 16.2

www.ucm.es

La Universidad Complutense recibe este nombre por haber sido fundada en Alcalá de Henares (Complutum) en el siglo XV. Es la mayor universidad de España y una de las más grandes de Europa. En sus aulas se imparten 75 titulaciones y estudian aproximadamente 85.900 alumnos. Dispone de dos campus universitarios: Campus de Ciudad Universitaria, Campus de Somosaguas.

*Facultad de Ciencias de la Información
Ciudad Universitaria
28040 Madrid
Teléfono: 91 394 12 99
Créditos: 327
Duración: 5 años*

*Centro de Estudios Superiores Villanueva
(Centro privado adscrito)
Claudio Coello, 11
28001 Madrid
Teléfono: 91 577 56 66
Créditos: 334
Duración: 5 años*

*Centro de Estudios Superiores Felipe II
(Centro privado adscrito)
Capitán, 39
28300 Aranjuez (Madrid)
Teléfono: 91 809 92 00
Créditos: 334
Duración: 5 años*

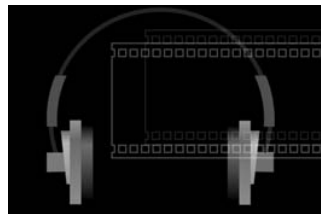

UNIVERSIDAD REY JUAN CARLOS (Pública) 16.3

www.urjc.es

Creada en 1996, en sus aulas se imparten 24 titulaciones oficiales y cursan sus estudios aproximadamente 14.460 alumnos. Dispone de cuatro campus universitarios: Campus de Alcorcón, Campus de Fuenlabrada, Campus de Móstoles, Campus de Vicálvaro.

*Facultad de Ciencias de la Comunicación y del Turismo
Campus de Fuenlabrada
Camino del Molino, s/n
28943 Fuenlabrada (Madrid)
Teléfono: 91 488 72 62
Créditos: 329
Duración: 5 años*



UNIVERSIDAD ANTONIO DE NEBRIJA (Privada) **16.4**

www.nebrija.com

Universidad laica creada en 1995, en sus aulas se imparten 15 titulaciones oficiales y cursan sus estudios aproximadamente 1.785 alumnos. Dispone de dos campus universitarios: Campus de la Dehesa de la Villa, Campus de la Berzosa.

Facultad de Ciencias de la Comunicación

Campus de la Berzosa

28240 Hoyo del Manzanares (Madrid)

Teléfono: 91 452 11 01

Créditos: 300

Duración: 4 años

UNIVERSIDAD CAMILO JOSÉ CELA (Privada) **16.5**

www.ucjc.edu

Universidad privada creada en 1998, en sus aulas se imparten 18 titulaciones oficiales y cursan sus estudios aproximadamente 710 alumnos. Dispone de un campus universitario: Campus de Villafranca del Castillo.



Facultad de Ciencias Sociales y de la Educación

Castillo de Alarcón, 49

Urbanización Villafranca del Castillo

28692 Villaviciosa de Odón (Madrid)

Teléfono: 91 815 31 31

Créditos: 301

Duración: 4 años

UNIVERSIDAD EUROPEA DE MADRID (Privada) **16.6**

www.uem.es

Universidad laica creada en 1995, en sus aulas se imparten 34 titulaciones oficiales y cursan sus estudios aproximadamente 6.800 alumnos. Dispone de un campus universitario: Campus de Villaviciosa de Odón.

Facultad de Comunicación y Humanidades

Tajo s/n

Urbanización El Bosque

28670 Villaviciosa de Odón (Madrid)

Teléfono: 902 377 773

Créditos: 305

Duración: 4 años



UNIVERSIDAD FRANCISCO DE VITORIA (Privada) **16.7**

www.ufv.es

Universidad de inspiración católica creada en 2001, tiene su origen en el Centro Adscrito a la Universidad Complutense. En sus aulas se imparten 19 titulaciones oficiales y cursan sus estudios aproximadamente 750 alumnos. Dispone de un campus universitario: Campus de Pozuelo de Alarcón.

Facultad de Ciencias de la Comunicación

Ctra. Pozuelo-Majadahonda km. 18,800

28223 Pozuelo de Alarcón (Madrid)

Teléfono: 91 351 03 03

Créditos: 370,5

Duración: 5 años

UNIVERSIDAD SAN PABLO CEU (Privada) **16.8**

www.uspceu.es

Universidad privada creada en 1993, en sus aulas se imparten 30 titulaciones oficiales y cursan sus estudios aproximadamente 7.800 alumnos. Dispone de tres campus universitarios: Campus de Moncloa, Campus de Montepríncipe, Campus de Argüelles.

Facultad de Humanidades y Ciencias de la Comunicación

Julián Romea, 22

28003 Madrid

Teléfono: 91 536 27 27

Créditos: 325

Duración: 5 años



EN EL RESTO DE ESPAÑA **16.9**

UNIVERSIDAD	CENTRO	LOCALIDAD
A CORUÑA	Facultad de Ciencias de la Comunicación	A Coruña
AUTÓNOMA DE BARCELONA	Facultad de Ciencias de la Comunicación	Cerdanyola del Vallès
BARCELONA	Facultad de Formación del Profesorado	Barcelona
BURGOS	Facultad de Humanidades y Educación	Burgos
EXTREMADURA	Facultad de Biblioteconomía y Documentación	Badajoz
LLEIDA	Facultad de Letras	Lleida
MÁLAGA	Facultad de Ciencias de la Comunicación	Málaga
MIGUEL HERNÁNDEZ DE ELCHE	Centro de Enseñanza Superior Ciudad de la Luz	Alicante
PAÍS VASCO	Facultad de Ciencias Sociales y de la Comunicación	Leioa
POLITÉCNICA DE VALENCIA	Escuela Politécnica Superior de Gandía	Grao de Gandia
POMPEU FABRA	Facultad de Ciencias Sociales y de la Comunicación	Barcelona
SALAMANCA	Facultad de Ciencias Sociales	Salamanca
SANTIAGO DE COMPOSTELA	Facultad de Ciencias de la Comunicación	Santiago de Compostela
SEVILLA	Facultad de Comunicación	Sevilla
VALENCIA ESTUDI GENERAL	Facultad de Filología	Valencia
VIGO	Facultad de Ciencias Sociales y de la Comunicación	Pontevedra



¿CUÁNDO ME PUEDO MATRICULAR?

17

Una vez superadas las Pruebas de Acceso, podrás presentar, en la Universidad en la que hayas realizado dichas pruebas y en los plazos establecidos, una sola instancia en la que harás constar, por orden de preferencia, los estudios y centros de cada Universidad Pública del Distrito de Madrid en que los que desees ingresar. Debes tener en cuenta que una vez presentada la solicitud, no podrás hacer cambios en el orden de preferencia.

Las Universidades madrileñas publican las listas de admitidos hacia mitad de julio y de septiembre y, posteriormente, comunican a los alumnos, a través de la “carta de admisión”, el centro adjudicado y el plazo para formalizar la matrícula. Desde este momento, ya se puede formalizar la matrícula teniendo en cuenta los plazos establecidos.

Si quieres matricularte en una Universidad que no se encuentre en la Comunidad de Madrid, puedes hacerlo a través del Distrito Abierto, que permite a todos los estudiantes solicitar plaza en cualquier universidad española, independientemente de la localidad donde se resida o donde se hayan realizado las pruebas de acceso. En este caso debes presentar la solicitud en la universidad elegida.



Las Universidades Privadas establecen sus propios plazos de matrícula. Debes tener en cuenta que previamente has de superar las pruebas de admisión que cada una de ellas lleva a cabo. Para participar en estas pruebas, debes solicitarlo con anterioridad.

¿ESTOY PREPARADO PARA ELEGIR?

18

Después de haberte informado de aspectos muy concretos sobre los estudios y la profesión de un Licenciado en Comunicación Audiovisual, es el momento de hacer una reflexión personal y valorar la adecuación entre los estudios y la profesión que ahora estás analizando y tus capacidades, intereses, características personales, expectativas, etc.

Esta profesión y los estudios que te llevan a ella ¿Satisfacen tus expectativas profesionales, personales, sociales, intelectuales, económicas, etc.? ¿Conoces y estás dispuesto a realizar el esfuerzo que esta carrera te va a exigir?

Trata de responder, con sinceridad, a las siguientes preguntas, que te ayudarán a llegar a una conclusión en relación con la decisión que debes tomar:

1 ¿Qué tareas consideras las más importantes entre las que puede desempeñar el profesional de Comunicación Audiovisual?

.....

.....

.....

2 ¿Cuáles son las cuatro asignaturas troncales de la carrera que, en principio, crees que te gustan más?

.....

.....

.....

3 ¿Qué tipo de dificultades crees que puedes encontrar para acceder a esta carrera?

.....

.....

.....



4 ¿Qué tipo de dificultades puedes encontrar para terminar estos estudios?

.....

.....

.....

5 ¿En qué Universidades te gustaría estudiar esta carrera?

.....

.....

.....

6 De las posibles especialidades, ¿en cuáles te ves ejerciendo con mayor motivación y comodidad?

.....

.....

.....

7 Si esta carrera no fuera la más adecuada, ¿qué otras, relacionadas con ella, podrías hacer?

.....

.....

.....

8 Analizando tus capacidades, ¿cuáles crees que son las dos que más te ayudarán en el estudio de esta carrera y en el ejercicio de la profesión?

.....

.....

.....

9 De los rasgos de tu personalidad, ¿cuáles crees que son los dos que más te ayudarán en el estudio de esta carrera y en el ejercicio de la profesión?

.....

.....

.....

10 De las salidas profesionales que conoces, ¿cuáles son las dos que más te atraen?

.....

.....

.....



11 ¿Qué valoración haces de las perspectivas profesionales, en relación con tu situación personal?

.....

.....

.....

12 ¿Cuáles son los dos aspectos positivos más relevantes que hacen que quieras estudiar esta carrera y ejercer esta profesión?

.....

.....

.....

13 ¿Cuáles son los dos aspectos negativos más relevantes que te frenan para elegir estos estudios y ejercer esta profesión?

.....

.....

.....

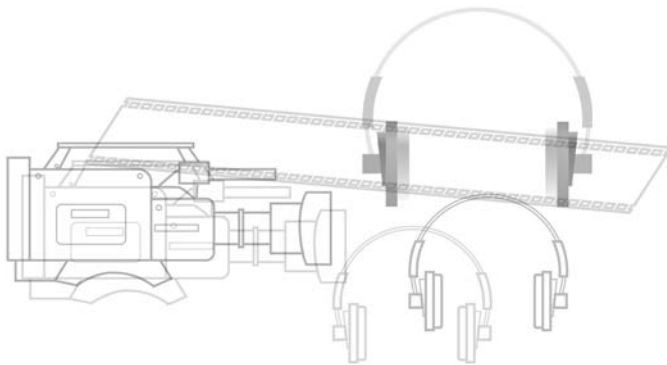



TITULACIONES IMPARTIDAS EN LAS UNIVERSIDADES DE LA COMUNIDAD DE MADRID Y SUS CENTROS ADSCRITOS

Titulación	UAH	UAM	UC3	UCM	UPM	URJC	UAX	UAN	UCJC	UEM	UFV	UPCO	USP
Administración y Dirección de Empresas (CL)	•	•	•	•	•	•	•	•	•	•	•	•	•
Ciencias de la Actividad Física y del Deporte (CL)	•	•			•		•		•	•			
Ciencias Políticas y de la Administración (CL)		•		•								•	
Comunicación Audiovisual (CL)		•	•	•	•	•	•	•	•	•	•	•	•
Derecho (CL)	•	•	•	•	•	•	•	•	•	•	•	•	•
Economía (CL)	•	•	•	•	•	•	•	•	•	•	•	•	•
Pedagogía (CL)				•								•	
Periodismo (CL)			•	•	•	•	•	•	•	•	•	•	•
Psicología (CL)		•		•					•			•	•
Publicidad y Relaciones Públicas (CL)				•	•	•	•	•	•	•	•	•	•
Sociología (CL)			•	•								•	
Bibliotecología y Documentación (CC)			•	•									
Ciencias Empresariales (CC)	•	•	•	•	•	•	•	•	•	•	•	•	•
Educación Social (CC)	•	•											
Gestión y Administración Pública (CC)				•		•							
Maestro: Audición y Lenguaje (CC)	•	•	•	•	•	•	•	•	•	•	•	•	•
Maestro: Educación Especial (CC)	•	•		•					•				
Maestro: Educación Física (CC)	•	•	•	•	•	•	•	•	•	•	•	•	•
Maestro: Educación Infantil (CC)	•	•	•	•	•	•	•	•	•	•	•	•	•
Maestro: Educación Musical (CC)	•	•	•	•	•	•	•	•	•	•	•	•	•
Maestro: Educación Primaria (CC)	•	•	•	•	•	•	•	•	•	•	•	•	•
Maestro: Lengua Extranjera (CC)	•	•	•	•	•	•	•	•	•	•	•	•	•
Relaciones Laborales (CC)			•	•		•							•
Trabajo Social (CC)				•								•	
Turismo (CC)	•	•	•	•	•	•	•	•	•	•	•	•	•
Ciencias Actariales y Financieras (SC)	•	•	•	•	•	•	•	•	•	•	•	•	•
Ciencias del Trabajo (SC)	•	•	•	•	•	•	•	•	•	•	•	•	•
Criminología (SC)									•	•	•	•	•
Documentación (SC)	•	•	•	•	•	•	•	•	•	•	•	•	•
Investigación y Técnicas de Mercado (SC)	•	•	•	•	•	•	•	•	•	•	•	•	•
Psicopedagogía (SC)	•	•	•	•	•	•	•	•	•	•	•	•	•

CC (Ciclo corto); CL (Ciclo largo); SC (Segundo Ciclo); UAH (Universidad de Alcalá); UAM (Universidad Autónoma de Madrid); UC3 (Universidad Carlos III); UCM (Universidad Complutense de Madrid); UPM (Universidad Politécnica de Madrid); URJC (Universidad Rey Juan Carlos); UAX (Universidad Alfonso X el Sabio); UAN (Universidad Antonio de Nebrija); UCJC (Universidad Camilo José Cela); UEM (Universidad Europea de Madrid); UFM (Universidad Francisco de Vitoria); UPCO (Universidad Pontificia Comillas); USP (Universidad San Pablo CEU).

CIENCIAS EXPERIMENTALES Y DE LA SALUD

Titulación	UAH	UAM	UC3	UCM	UPM	URJC	UAX	UAN	UCJC	UEM	UFV	UPCO	USP
Biología (CL)	•	•		•									
Biotecnología (CL)											•		
Ciencias Ambientales (CL)	•	•			•	•	•			•			•
Farmacología (CL)	•			•			•						•
Física (CL)		•		•									
Geología (CL)				•									
Matemáticas (CL)		•		•									
Medicina (CL)	•	•		•									•
Odontología (CL)				•		•	•			•			•
Química (CL)	•	•		•									•
Veterinaria (CL)				•			•						
Enfermería (CC)	•	•		•		•	•			•	•	•	•
Estadística (CC)			•	•									
Fisioterapia (CC)	•	•		•		•	•			•	•	•	•
Logopedia (CC)				•									
Nutrición y Dietética Humana (CC)		•		•			•						•
Óptica y Optometría (CC)				•						•			•
Podología (CC)				•			•			•			•
Terapia Ocupacional (CC)		•		•		•	•						
Bioquímica (SC)		•		•							•		
Ciencia y Tecnología de los Alimentos (SC)		•		•									•
Ciencias y Técnicas Estadísticas (SC)			•	•									
Enología (SC)				•						•			
	UAH	UAM	UC3	UCM	UPM	URJC	UAX	UAN	UCJC	UEM	UFV	UPCO	USP



¿Quiero estudiar... comunicación audiovisual?



HUMANIDADES

Titulación	UAH	UAM	UC3	UCM	UPM	URJC	UAX	UAN	UCJC	UEM	UFV	UPCO	USP
Bellas Artes (CL)				•						•	•		
Filología Alemana (CL)				•									
Filología Árabe (CL)		•		•									
Filología Clásica (CL)		•		•									
Filología Eslava (CL)				•									
Filología Francesa (CL)		•		•									
Filología Hebrea (CL)				•									
Filología Hispánica (CL)	•	•		•									
Filología Inglesa (CL)	•	•		•				•					
Filología Italiana (CL)				•									
Filología Románica (CL)				•									
Filosofía (CL)		•		•								•	
Geografía (CL)		•		•									
Historia (CL)	•	•		•									
Historia del Arte (CL)		•		•									
Humanidades (CL)	•		•	•									•
Traducción e Interpretación (CL)		•		•			•			•		•	
Antropología Social y Cultural (SC)		•		•									
Estudios de Asia Oriental (SC)		•		•									
Historia y Ciencias de la Música (SC)		•		•									
Lingüística (SC)		•		•									
Teoría de la Literatura y Literatura Comparada (SC)		•		•									



¿Quiero estudiar... comunicación audiovisual?



ENSEÑANZAS TÉCNICAS

Titulación	UAH	UAM	UC3	UCM	UPM	URJC	UAX	UAN	UCJC	UEM	UFV	UPCO	USP
Arquitecto (CL)	•				•		•			•			•
Ing. Aeronáutico (CL)					•								
Ing. Agrónomo (CL)					•								
Ing. Caminos, Canales y Puertos (CL)					•		•			•			
Ing. Geólogo (CL)				•	•								
Ing. Industrial (CL)			•		•		•	•		•		•	
Ing. Informática (CL)	•	•	•	•	•	•	•	•	•	•	•	•	•
Ing. Minas (CL)					•								
Ing. Montes (CL)					•								
Ing. Naval y Oceánico (CL)					•								
Ing. Químico (CL)				•	•	•	•						
Ing. Telecomunicación (CL)	•	•	•	•	•	•	•	•	•	•			•
Arquitecto Técnico (CC)	•				•		•		•	•			•
Ing. Téc. Aeronáutico: Aeromotores (CC)					•								
Ing. Téc. Aeronáutico: Aeronavegación (CC)					•								
Ing. Téc. Aeronáutico: Aeronaves (CC)					•								
Ing. Téc. Aeronáutico: Aeropuertos (CC)					•								
Ing. Téc. Aeronáutico: Equipos y Materiales Aeroespaciales (CC)					•								
Ing. Téc. Agrícola: Explotaciones Agropecuarias (CC)					•								
Ing. Téc. Agrícola: Hortofruticultura y Jardinería (CC)					•								
Ing. Téc. Agrícola: Industrias Agrarias y Alimentarias (CC)					•								
Ing. Téc. Agrícola: Mecanización y Construcciones Rurales (CC)					•								
Ing. Téc. Diseño Industrial (CC)							•	•					
Ing. Téc. Forestal (CC)					•								
Ing. Téc. Industrial: Electricidad (CC)			•		•							•	
Ing. Téc. Industrial: Electrónica Industrial (CC)	•		•		•			•		•		•	
Ing. Téc. Industrial: Mecánica (CC)			•		•							•	
Ing. Téc. Industrial: Química Industrial (CC)		•			•	•							
Ing. Téc. Informática de Gestión (CC)	•		•		•	•		•		•		•	
Ing. Téc. Informática de Sistemas (CC)	•		•		•	•		•		•		•	
Ing. Téc. Minas: Recursos Energéticos, Combustibles y Explosivos (CC)					•								•

UAH UAM UC3 UCM UPM URJC UAX UAN UCJC UEM UFM UPJO USP



¿Quiero estudiar... comunicación audiovisual?



ENSEÑANZAS TÉCNICAS

Titulación	UAH	UAM	UC3	UCM	UPM	URJC	UAX	UAN	UCJC	UEM	UFV	UPCO	USP
Ing. Téc. Obras Públicas (CC)					•					•			
Ing. Téc. Telecomunicación: Sistemas Electrónicos (CC)	•				•					•			
Ing. Téc. Telecomunicación: Sistemas Telecomunicación (CC)	•		•		•								
Ing. Téc. Telecomunicación: Sonido e Imagen (CC)			•		•		•			•			
Ing. Téc. Telecomunicación: Telemática (CC)	•		•		•								•
Ing. Téc. Topografía (CC)					•								
Ing. Automática y Electrónica Industrial (SC)					•							•	
Ing. Electrónica (SC)	•			•									
Ing. Geodesia y Cartografía (SC)	•				•								
Ing. Materiales (SC)				•	•	•							
Ing. Organización Industrial (SC)					•					•			•

DOBLES TITULACIONES OFICIALES

Titulación	UAH	UAM	UC3	UCM	UPM	URJC	UAX	UAN	UCJC	UEM	UFV	UPCO	USP
Adm. y Dirección de Empresas+Ciencias Políticas de la Administración													•
Adm. y Dirección de Empresas+Comunicación Audiovisual			•			•							
Adm. y Dirección de Empresas+Derecho							•						•
Adm. y Dirección de Empresas+Ing. Técnico Informática de Gestión						•							
Adm. y Dirección de Empresas+Investigación y Técnicas de Mercado								•		•			•
Adm. y Dirección de Empresas+Turismo							•	•					•
Arquitectura+Bellas Artes										•			
Ciencias de la Actividad Física y del Deporte+Fisioterapia										•			
Comunicación Audiovisual+Ciencias Políticas y de la Administración						•							•
Comunicación Audiovisual+Periodismo						•							
Comunicación Audiovisual+Publicidad y RRPP									•				
Derecho+Adm. y Dirección de Empresas		•	•	•		•		•		•	•	•	•
Derecho+Ciencias Actariales y Financieras			•										
Derecho+Ciencias Políticas y de la Administración		•	•										•
Derecho+Ciencias del Trabajo													
Derecho+Criminología										•			



¿Quiero estudiar... comunicación audiovisual?



DOBLES TITULACIONES OFICIALES

Titulación	UAH	UAM	UC3	UCM	UPM	URJC	UAX	UAN	UCJC	UEM	UFV	UPCO	USP
Derecho+Economía			•										
Derecho+Humanidades			•										
Derecho+Periodismo			•			•							•
Derecho+Publicidad y Relaciones Públicas													•
Derecho+Relaciones Laborales						•							•
Derecho+Turismo													•
Economía+Administración y Dirección de Empresas										•			•
Economía+Ciencias Políticas y de la Administración													•
Economía+Investigación y Técnicas de Mercado													•
Economía+Periodismo			•										•
Economía+Turismo													•
Farmacia+Ciencia y Tecnología de los Alimentos													•
Farmacia+Nutrición y Dietética Humana							•						•
Farmacia+Óptica y Optometría													•
Filología Inglesa+Turismo								•					
Filología Inglesa+Traducción e Interpretación								•					
Fisioterapia+Podología													
Humanidades+Periodismo										•			
Ing. Caminos, Canales y Puertos+Ciencias Ambientales							•						
Ing. Informático+Administración y Dirección de Empresas						•				•			
Ing. Informático+Documentación			•										
Ing. Informático+Ing. Telecomunicación													•
Ing. Informático+Matemáticas		•											
Ing. Industria+Administración y Dirección de Empresas										•			
Ing. Químico+Administración y Dirección de Empresas						•							
Ing. Químico+Ing. Materiales						•							
Ing. Telecomunicación+Administración y Dirección de Empresas						•				•			
Ing. Telecomunicación+Ing. Téc. Informática de Sistemas						•							
Periodismo+Ciencias Políticas y de la Administración													•
Periodismo+Comunicación Audiovisual			•					•					
Periodismo+Criminología													

UAH UAM UC3 UCM UPM URJC UAX UAN UCJC UEM UFV UPCO USP



¿Quiero estudiar... comunicación audiovisual?





¿Quiero estudiar... comunicación audiovisual?



DOBLES TITULACIONES OFICIALES

Titulación	UAH	UAM	UC3	UCM	UPM	URJC	UAX	UAN	UCJC	UEM	UFV	UPCO	USP
Periodismo+Economía						•							
Periodismo+Publicidad y RRPP									•				
Psicología+Criminología									•				
Publicidad y RRPP+Administración y Dirección de Empresas						•				•			
Publicidad y RRPP+Bellas Artes										•			
Publicidad y RRPP+Ciencias Políticas y de la Administración													•
Publicidad y RRPP+Investigación y Técnicas de Mercado								•					•
Publicidad y RRPP+Comunicación Audiovisual								•					
Fisioterapia+Podología										•			
Fisioterapia+Terapia Ocupacional							•						
Turismo+Humanidades													•
Turismo+Comunicación Audiovisual									•				
Turismo+Periodismo									•				
Turismo+Publicidad y RRPP									•				
Ciencias y Técnicas Estadísticas+CC Actariales y Financieras			•										

UAH UAM UC3 UCM UPM URJC UAX UAN UCJC UEM UJV UPCO USP

TRIPLES TITULACIONES OFICIALES

Titulación	UAH	UAM	UC3	UCM	UPM	URJC	UAX	UAN	UCJC	UEM	UFV	UPCO	USP
Periodismo+Comunicación Audiovisual+Publicidad y RRPP									•	•			

ANOTACIONES

A series of 20 horizontal dashed lines for writing notes.



ANOTACIONES

A series of 20 horizontal dashed lines for writing notes.

